

Перв. примен.

Справ. №

Подп. и дата

Инд. № дюрл.

Взам. инв. №

Подп. и дата

Инд. № подл.

(LW) 5E1 nkdsgj jzghodj

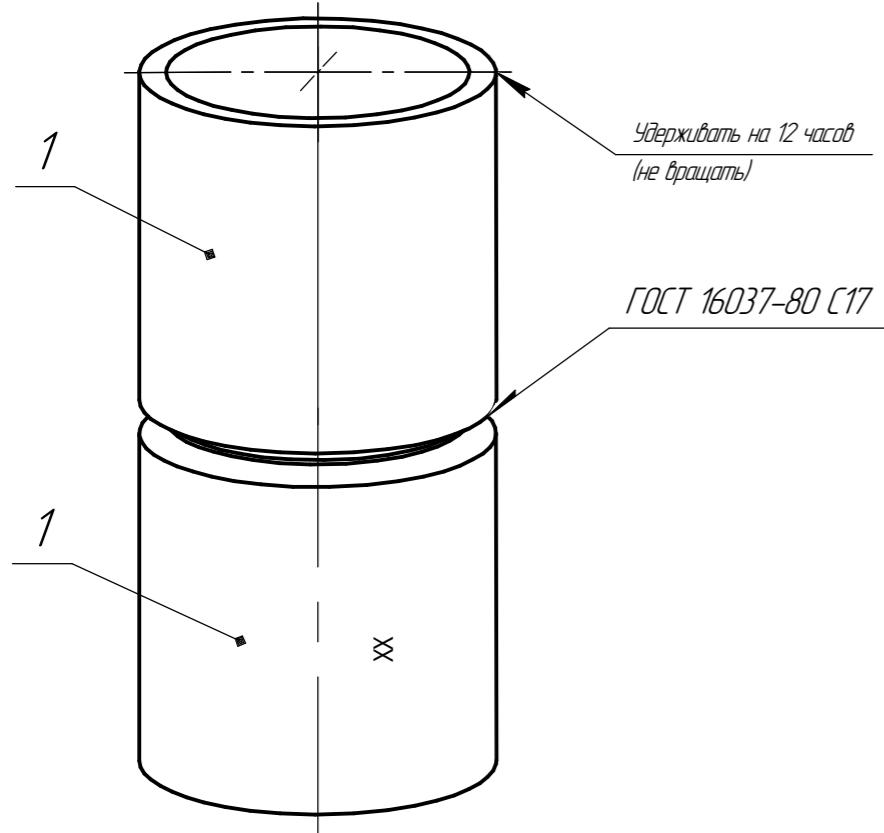
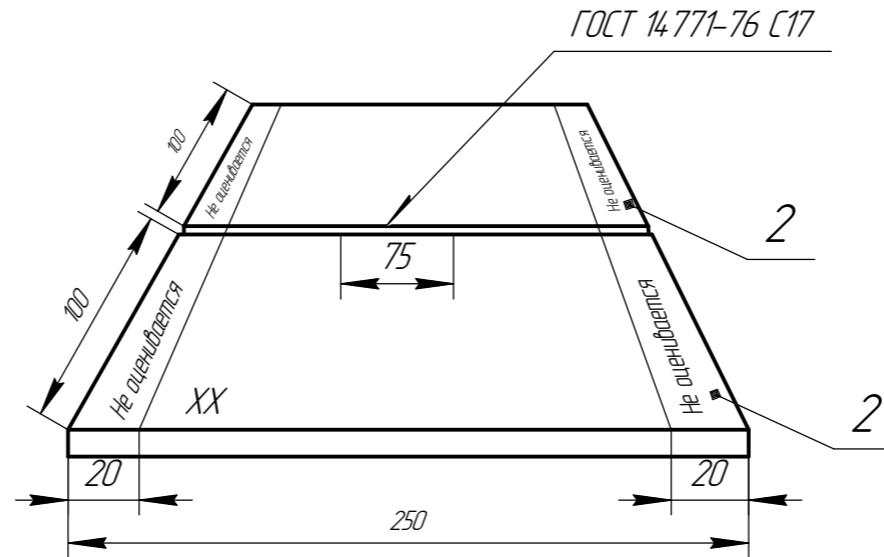
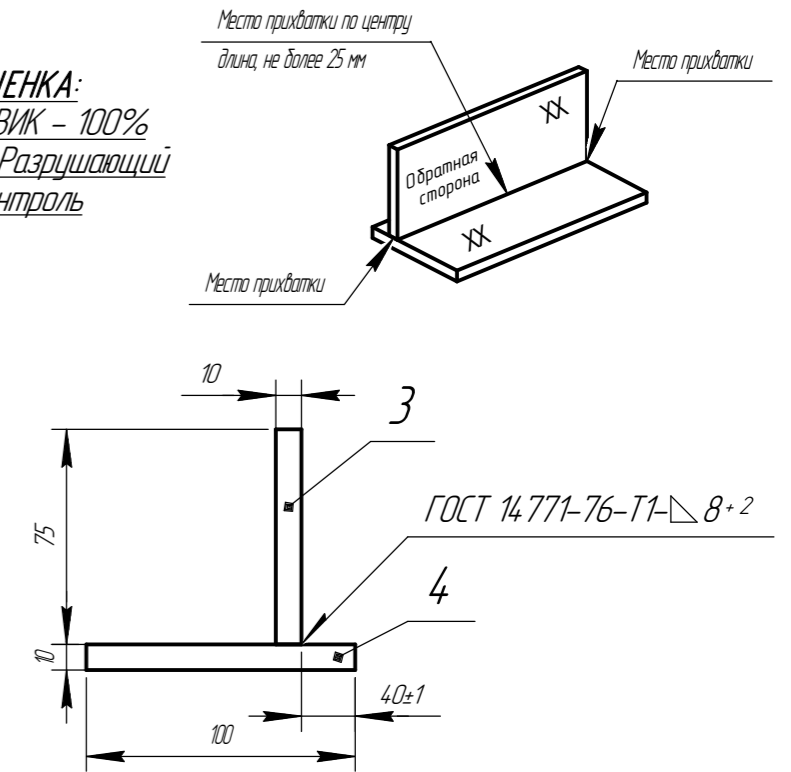
КСС ТРУБ В1:  
Размер: 114x8-120ОЦЕНКА:  
1. ВИК - 100%ВНИМАНИЕ: кол-во  
прихваток - четыре,  
длина до 15 мм.КСС ПЛАСТИН В2:  
Толщина: 10 мм.ОЦЕНКА:  
1. ВИК - 100%ВНИМАНИЕ: кол-во  
прихваток - две,  
длина до 15 мм.КСС ПЛАСТИН В3:  
Толщина: 10 мм.ОЦЕНКА:  
1. ВИК - 100%  
2. Разрушающий  
контроль

## Детализированный чертеж

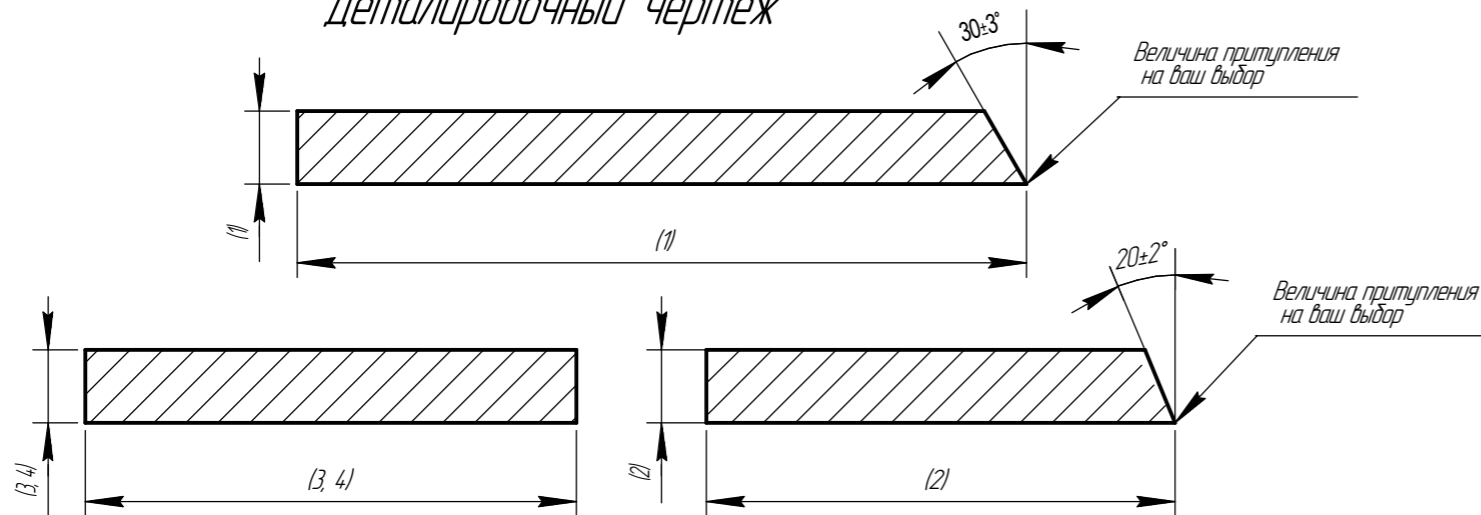

## Спецификация

| № дет. | Кол-во | Материал          | Описание               | Примечание                   |
|--------|--------|-------------------|------------------------|------------------------------|
| 1      | 2      | Сталь марки 09Г2С | Труба $\phi$ 114x8-120 | Токарная обработка 30 град.  |
| 2      | 2      | Сталь марки Ст3   | Пластина 10x100x250    | Фрезерная обработка 20 град. |
| 3      | 1      | Сталь марки Ст3   | Пластина 10x75x250     | Фрезерная обработка 90 град. |
| 4      | 1      | Сталь марки Ст3   | Пластина 10x100x250    |                              |

Все размеры на чертеже указаны в миллиметрах

## Технические условия:

- Сборка соединений производится в любом пространственном положении;
  - Все соединения труб и пластин необходимо проклеить перед сваркой;
  - Все КСС должны быть сварены с расположением маркировки в указанном положении;
  - Сварка на спуск запрещена;
  - КСС В1 - В3 не допускается очистка лицевых и обратных валиков абразивным инструментом после завершения процесса сварки.
  - Выполнить стоп-точки по центру соединения с допуском  $\pm 37,5$  мм в последнем валике облицовочного прохода на КСС В2, В3 и первом проходе В3.
  - XX = Маркировка.
- КСС пластин В3:
- Сварка углового шва на лицевой стороне в 2 слоя, 3 прохода;
  - Угол сопряжения деталей при сборке соединения должен соответствовать  $90^\circ$ .

| Процесс сварки 135 (МП)                 |                |          |       | Лит. | Масса  | Масштаб |
|---|----------------|----------|-------|------|--------|---------|
| Изм.                                    | Лист           | № докum. | Подп. | Дата |        |         |
| Разраб.                                 | Калашников     |          |       |      |        |         |
| Проб.                                   | Голов С. А.    |          |       |      |        |         |
| Т.контр.                                | Лорошин Г. Ю.  |          |       |      |        |         |
| Н.контр.                                | Красилов А. С. |          |       |      |        |         |
| Утв.                                    | Дюкова С. В.   |          |       |      |        |         |
| Модуль В<br>Региональный чемпионат 2025 |                |          |       | Лист | Масса  | Масштаб |
| Ст3, 09Г2С                              |                |          |       | Лист | Листов | 1       |
| Чемпионат ПМ "Профессионалы"            |                |          |       |      |        |         |

Копировал

Формат А3